

Transporteur à chaîne

Une gamme de transporteurs à chaîne conçue sur mesure, pour répondre au plus près à tous vos besoins, en vous apportant notre expérience dans le domaine de la manutention de produits en vrac et pulvérulents.



schall

LA MAITRISE, LE SAVOIR FAIRE.

Descriptif

Tête et queue:

- Motoréducteur à arbre creux s'adapte l'environnement de fonctionnement
- Arbre renforcé.
- Dentures tourteaux démontables
- Tourteaux démontable par l'arrière en tête.
- Trappe de bourrage mécanique ou capteur à membrane.
- Tôle de recyclage en queue liée au système de tension pour éviter la rétention.
- Regard plexiglas des deux côtés en tête et en queue de série, intégration partout ailleurs possible.

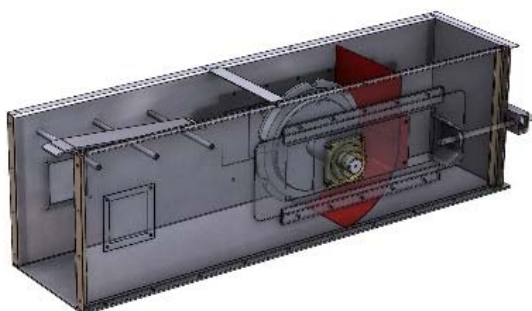

Tôle de recyclage

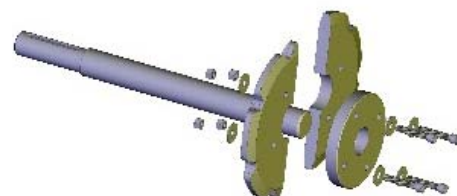

Tourteau démontable

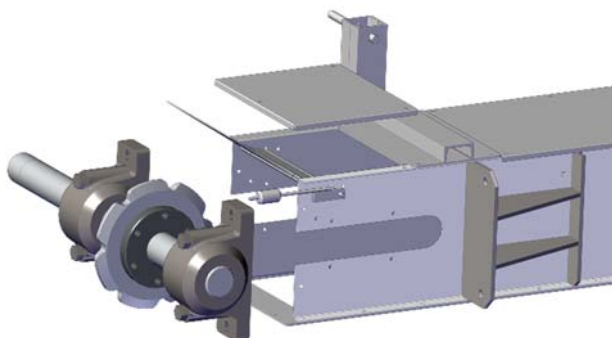

Tourteau démontable par l'arrière

Gaine :

- Coffre de section variable avec fond en tôle ép 6 mm, côté en 4 mm et couvercle en 2 mm, peint, galva ou inox.
- Possibilité de doublage des fonds en Creusabro 8000, PEHD ou tout autre revêtement.
- Glissière acier pouvant être doublée et/ou munie de guide chaîne PEHD ou acier.

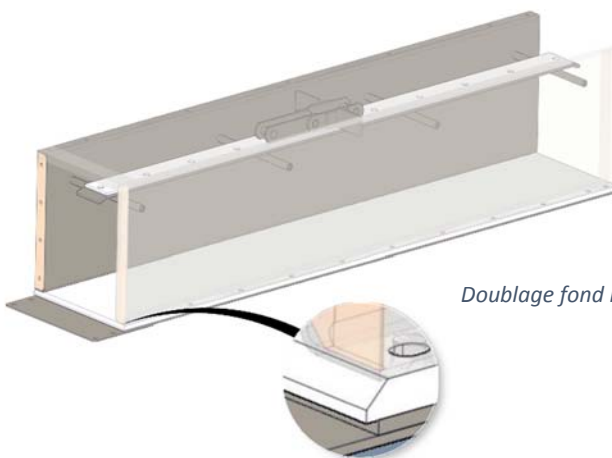

Doublage fond PEHD biseauté

Chaîne :

- Conforme aux normes ISO, soudée, pliée ou racloirs PEHD.
- Résistance jusqu'à 32T.
- Godets recycleurs dès que nécessaire.
- Possibilité d'installer des racloirs intégraux en PEHD.



Tous types de racleur